

OptimalLED[®] ProTour[®]



**Cirkulär LED-spotlight för
Fotbollsplaner**

Den bästa belysningslösningen för idrottsplatser



Professionell LED

Professionell LED-stolpebelysning har fått bred acceptans på idrottsplatser, eftersom den påverkar spelarnas prestation positivt och bidrar till större domarnoggrannhet. Dessutom erbjuder den allmänheten en upplevelse av högre kvalitet och större säkerhet genom att eliminera de negativa effekterna av bländning. Vårt optiska system har designats för att säkerställa hög effekt samtidigt som bländning minimeras.

Egenskaper

- ✓ Låg bländning
- ✓ Låg bländning
- ✓ Asymmetrisk optik

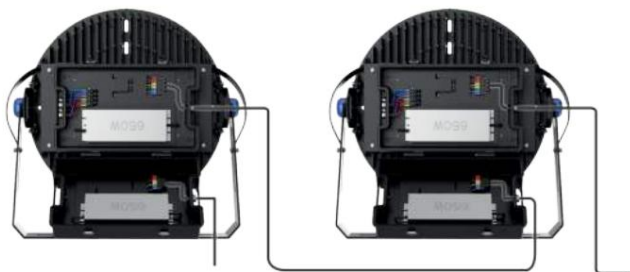

ENKEL INLINE INSTALLATION



Egenskaper
Märken



ANVÄNDA
EXTERN



BAS
LYSA SKARPT

Exakt rotationsvinkel

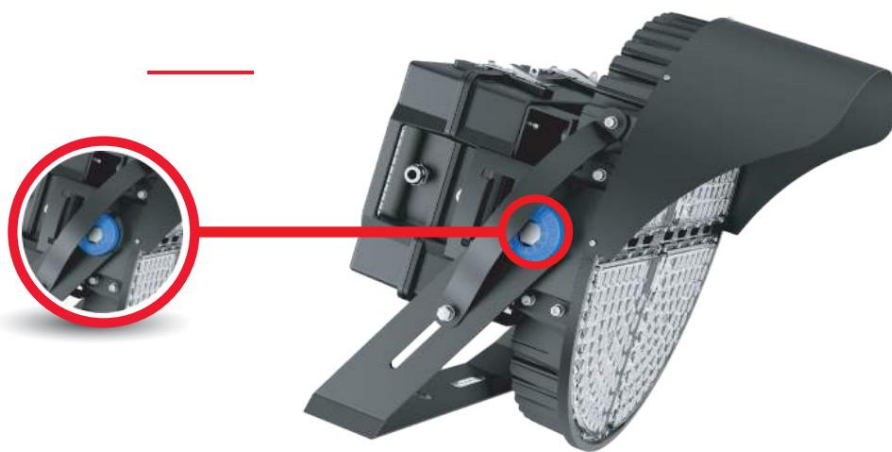

Exakt positioneringslaser



Laserseende

Justera enkelt belysningens
riktning för maximal lux och enhetlighet.



IP66

Skydd mot vatten



Utmärkt för TV-sändningar

LED-källan har ett högt TLCI-index och ett färgåtergivningsindex på upp till 90.
Detta ger kameran sanna färger på scenen och flimmerfria bilder

Förrarbox

Kontrollboxen kan fästas på stativet eller stolpen för att minska vikten på hela tillbehöret och underlätta underhållet



160
Lm/W

Tekniska egenskaper

> **Hölje:** Rent termiskt aluminium

Konduktivitet: 96 W/m K

LED: Cree 5050

CRI: Ra>70

SDCM: <6

Effektfaktor: >0,95

THD: <15

Programledare: Sosen

Ledareffektivitet: >97 %

Skydd: OTP, OCP, OVP, SCP

Överspänningsskydd: 10KV

Vattentät: IP66

Slagprov: IK08

EI: 180-305V, 50/60Hz

Drifttemperatur: -40~60 °C

TM21: L90B10>50.000H

Livslängd: 50 000H



TÜVRheinland

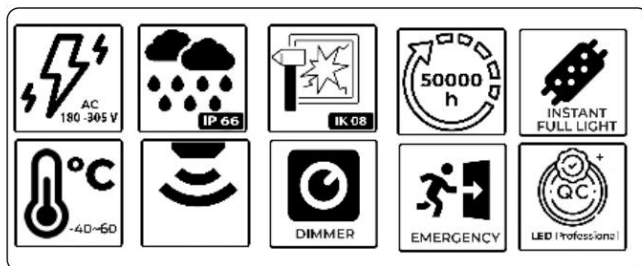

Modell	W	V	Lumens	Effektivitet	CRI	IP	Mått
FCCF-500-OL	500W	180~305V	95 000 LM	190LM/W	>70	IP66	592*509*263
FCCF-600-OL	600W	180~305V	108000LM	180LM/W	>70	IP66	592*509*263
FCCF-800-OL	800W	180~305V	152000LM	190LM/W	>70	IP66	697*649*263
FCCF-1KO-OL	1000W	180~305V	180 000 LM	180LM/W	>70	IP66	697*649*263
FCCF-1KO-OL	1500W	180~305V	180000LM	180LM/W	>70	IP66	831*772*571

Optiska alternativ

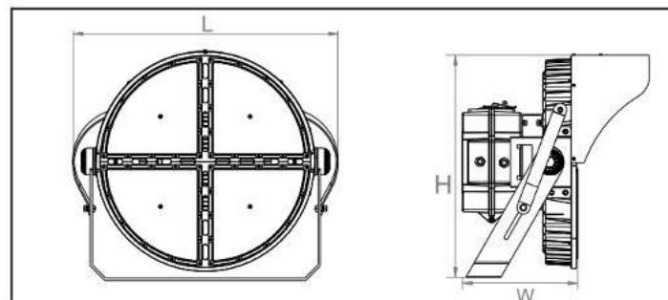
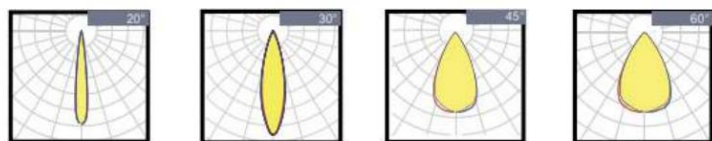

OptimaLED[®] ProTour[®]

LJUSUTVECKLING

Leder vägen till en ljus framtid

I en värld som blir allt mer medveten om energieffektivitet och hållbarhet är kvalitet den grundläggande aspekten för vårt företag. Vi har åtagit oss att tillhandahålla produkter som uppfyller de högsta standarderna för prestanda, hållbarhet och säkerhet. Vi utför rigorösa tester på våra produkter och använder kvalitetskomponenter för att säkerställa en långsiktig tillförlitlig drift.

Vi investerar i FoU för att ligga i framkanten av LED-teknik och fortsätta att forska och utveckla nya lösningar för att förbättra effektiviteten, hållbarheten och mångsidigheten hos våra produkter. Vi är uppmärksamma på de senaste trenderna och utvecklingen inom branschen, vilket gör att vi kan erbjuda innovativa lösningar och ligga steget före konkurrenterna.

Erfarenhet, kunskap och engagemang för kvalitet och hållbarhet gör oss till marknadsledare. Vi främjar förändringen mot mer effektiv, hållbar och miljövänlig belysning



WWW.OPTIMALED.SE

V/ Geológicas, 62 28923
Madrid - Spanien

Telefon
+34 916357859
